

## BIMU PKD-SCHNEIDPLATTEN

---

**PKD bestückte Schneidplatten garantieren Ihnen:**

- höhere Schnittwerte
- Verbesserung der Oberflächengüte
- Bessere Standzeiten
- Steigerung der Produktivität



## DIXI 26500

DREHBEARBEITUNG RECHTSSCHNEIDEND  
SERIE 040 LINE BIMU

RÜCKWÄRTSDREHEN

### DIXI 26500 0600R

Bezeichnung	A	L <sub>1</sub>	0° Art.	2° Art.
DIXI 26500 0600R-0.8	0.8	2.5	342916	345668
DIXI 26500 0600R-1.0	1.0	2.5	342917	345669
DIXI 26500 0600R-1.2	1.2	2.5	342918	345670
DIXI 26500 0600R-1.2	1.2	3.0	342919	345671
DIXI 26500 0600R-1.5	1.5	3.0	342920	345672
DIXI 26500 0600R-1.8	1.8	4.5	342922	345673
DIXI 26500 0600R-2.0	2.0	4.5	342923	345674



VORWÄRTSDREHEN

### DIXI 26500 0640R

Bezeichnung	A	L <sub>1</sub>	Art.
DIXI 26500 0640R-1.5	1.5	5.0	342931



## DIXI 26500

ABSTECHEN LINKS  
SERIE 040 LINE BIMU

RÜCKWÄRTSDREHEN

### DIXI 26500 0600L

Bezeichnung	A	L <sub>1</sub>	0° Art.	2° Art.
DIXI 26500 0600L-0.8	0.8	2.5	342924	345675
DIXI 26500 0600L-1.0	1.0	2.5	342925	345676
DIXI 26500 0600L-1.2	1.2	2.5	342926	345677
DIXI 26500 0600L-1.2	1.2	3.0	342927	345678
DIXI 26500 0600L-1.5	1.5	3.0	342928	345679
DIXI 26500 0600L-1.8	1.8	4.5	342929	345680
DIXI 26500 0600L-2.0	2.0	4.5	342930	345681



VORWÄRTSDREHEN

### DIXI 26500 0640L

Bezeichnung	A	L <sub>1</sub>	Art.
DIXI 26500 0640L-1.5	1.5	5.0	342932



**DREHBEARBEITUNG RECHTSSCHNEIDEND  
SERIE 040 LINE BIMU**

ABSTECHWINKEL 18°

**DIXI 26500 0500R**

Bezeichnung	A	L <sub>1</sub>
DIXI 26500 0500R-0.8	0.8	4.0
DIXI 26500 0500R-1.0	1.0	4.0
DIXI 26500 0500R-1.2	1.2	5.0
DIXI 26500 0500R-1.5	1.5	6.5
DIXI 26500 0500R-1.8	1.8	6.5
DIXI 26500 0500R-2.0	2.0	6.5



EINSTECHEN / LÄNGSDREHEN

**DIXI 26500 0700R**

Bezeichnung	A	L <sub>1</sub>
DIXI 26500 0700R-0.8	0.8	1.5
DIXI 26500 0700R-0.9	0.9	2.0
DIXI 26500 0700R-1.0	1.0	2.5
DIXI 26500 0700R-1.1	1.1	2.5
DIXI 26500 0700R-1.2	1.2	2.5
DIXI 26500 0700R-1.3	1.3	2.5



**ABSTECHEN LINKS  
SERIE 040 LINE BIMU**

ABSTECHWINKEL 18°

**DIXI 26500 0500L**

Bezeichnung	A	L <sub>1</sub>
DIXI 26500 0500L-0.8	0.8	4.0
DIXI 26500 0600L-1.0	1.0	4.0
DIXI 26500 0600L-1.2	1.2	5.0
DIXI 26500 0600L-1.5	1.5	6.5
DIXI 26500 0600L-1.8	1.8	6.5
DIXI 26500 0600L-2.0	2.0	6.5



EINSTECHEN / LÄNGSDREHEN

**DIXI 26500 0700L**

Bezeichnung	A	L <sub>1</sub>
DIXI 26500 0700L-0.8	0.8	1.5
DIXI 26500 0700L-0.9	0.9	2.0
DIXI 26500 0700L-1.0	1.0	2.5
DIXI 26500 0700L-1.1	1.1	2.5
DIXI 26500 0700L-1.2	1.2	2.5
DIXI 26500 0700L-1.3	1.3	2.5



DREHPLATTEN NACH KUNDENVORGABE  
SERIE 040 LINE BIMU

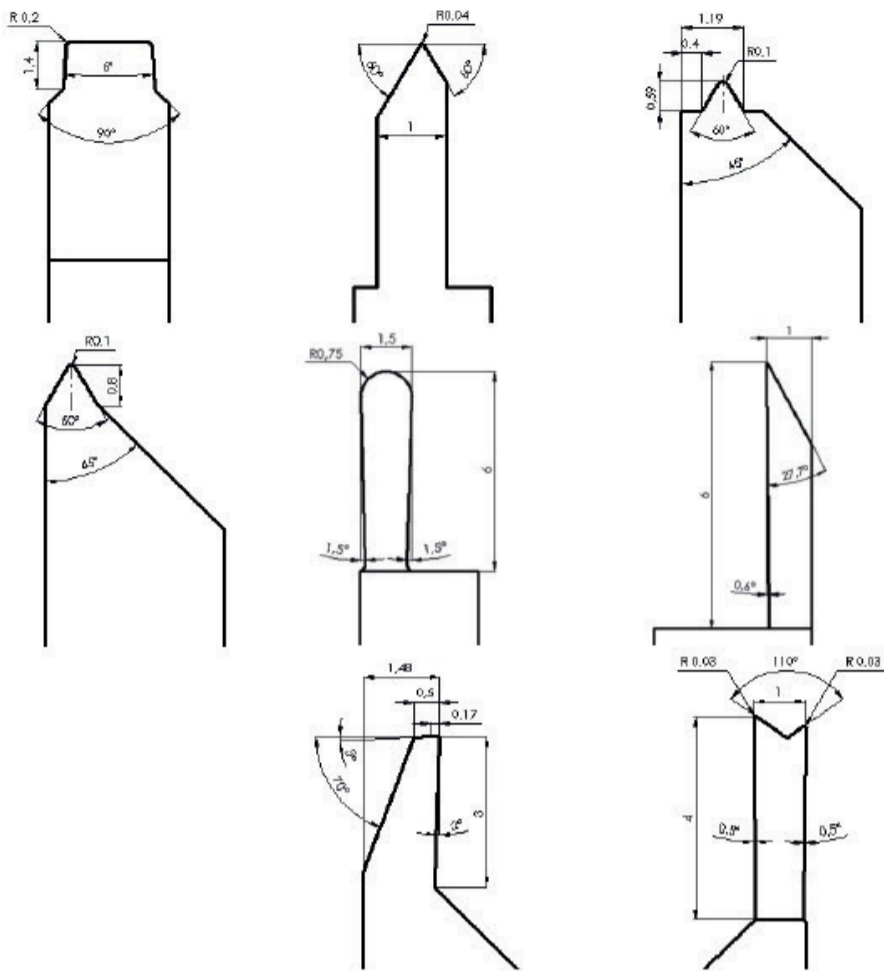

Platten nach Kundenvorgabe kurzfristig lieferbar.

**Vorteile:**

- Herstellung von Profilen mit einem Arbeitsgang
- Schneidkantenqualität gelasert, geschliffen oder erodiert-nach Ihren Bedürfnissen
- Spanleitstufen möglich

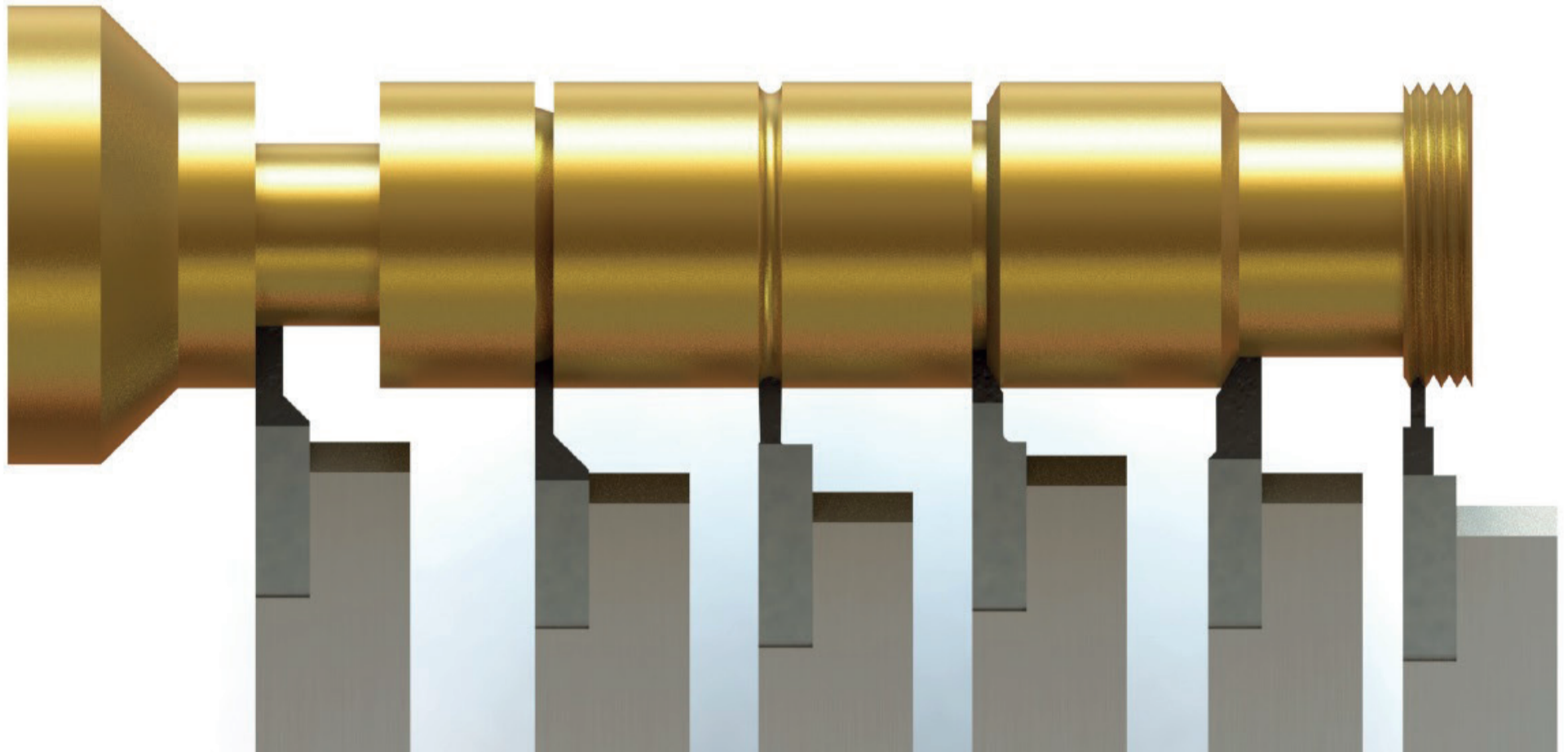

**FRIEDRICH BRITSCH**  
GmbH & Co. KG  
Mülleracker 6  
D-75177 Pforzheim